



PREFEITURA MUNICIPAL DE IBIRACÚ

## EDITAL

### PREGÃO ELETRÔNICO Nº 016/2021 - SISTEMA REGISTRO DE PREÇOS

#### EXCLUSIVO PARA ME E EPP

Processo Administrativo nº 0315/2021

O **MUNICÍPIO DE IBIRACÚ**, pessoa jurídica de direito público interno, com sede na Avenida Conde D'Eu, nº 486, Centro, Ibiracú - ES, inscrito no CNPJ sob o nº 27.165.208/0001-17, representado pelo Prefeito Exmº. Sr. **DIEGO KRENTZ**, casado, inscrito no CPF nº 005.455.600-71, RG 5.085.808.63-1 SPTC/RS, residente na Rua dos Sanhaços, nº 136, Ericina, Ibiracú - ES, CEP 29.670-000, por meio do Pregoeiro Oficial e Equipe de Apoio, designados pela Portaria 21.277/2021 de 31/03/2021, torna público que na data, horário e local abaixo assinalado fará realizar licitação na modalidade de **PREGÃO ELETRÔNICO Nº 016/2021**, com critério de julgamento de menor preço (POR ITEM) e com as disposições deste Edital e seus respectivos anexos, e ainda de acordo com a Lei nº 10.520, de 17 de julho de 2002, do Decreto nº 10.024, de 20 de setembro de 2019, da Lei Complementar nº 123, de 14 de dezembro de 2006, aplicando-se, subsidiariamente, a Lei nº 8.666, de 21 de junho de 1999, Decreto Municipal nº 4.211, de 06 de julho de 2009, Decreto Municipal nº 5.869/2020 de 23 de abril de 2020, e as exigências estabelecidas neste Edital.

<b>Modalidade:</b>	Pregão.
<b>Tipo de Licitação:</b>	Menor preço.
<b>Regime de Execução:</b>	Indireta.
<b>Critério de Julgamento:</b>	<b>Menor preço (por item).</b>
<b>Repartições interessadas:</b>	SEMOSI
<b>Validade da Ata Registro Preços:</b>	Máximo de 12 (doze) meses, contados a partir da data da publicação da Ata.
<b>Prazo de Validade da Proposta:</b>	60 dias, contados a partir da data da realização do certame.
<b>Referência de Tempo:</b>	<b>Horário de Brasília (DF)</b>

**Deverão ser observadas as seguintes datas e horários para os procedimentos:**

<b>Data inicial para recebimento das Propostas</b>	A partir das 07:00h do dia 28/04/2021
<b>Limite para acolhimento das Propostas</b>	Até 14:00h do dia 11/05/2021
<b>Início da Sessão de Disputa de Preços</b>	<b>Às 14:30 h do dia 11/05/2021</b>

**Local:**

**Portal: Bolsa de Licitações do Brasil - BLL - [www.bll.org.br](http://www.bll.org.br)**

**Endereço Eletrônico de Disputa: <http://lanceeletronico.cloudapp.net>**

**Endereço Eletrônico de Cadastro no Sistema BLL: <http://bll.org.br/cadastro>**



## PREFEITURA MUNICIPAL DE IBIRACÚ

### 1. OBJETO

1.1. O presente Pregão tem por objeto o Registro de Preços para obtenção da melhor proposta com a finalidade de **contratação de empresa especializada para fornecimento de 50 (cinquenta) unidades de latão de aço de 200 kg (duzentos quilos), pintados com tinta antiferrugem de cor verde e com furos no fundo para o escoamento de água predominante das chuvas**, conforme autorização no processo administrativo de nº 315/2021 de 26/01/2021, a pedido da Secretaria Municipal de Obras, Serviços e Infraestrutura - SEMOSI, de acordo com as especificações constantes do *Anexo I - Formulário "Especificações e Cotação de Preços"*.

1.2. O objeto desta licitação será executado rigorosamente de acordo com os Anexos I - Formulário "Especificações e Cotação de Preços" e terá como Órgão Gestor a Secretaria Municipal de Obras, Serviço e Infraestrutura - SEMOSI.

1.3. Os materiais deverão possuir todas as características mínimas descritas nas especificações. Serão aceitos os que possuírem características superiores, desde que atendam a todos os requisitos mínimos exigidos nas especificações constantes dos Anexos I do presente edital.

1.4. Em caso de discordância existente entre as especificações do objeto e a documentação solicitada descritas no Bolsa de Licitações do Brasil - BLL e as especificações constantes deste Edital, prevalecerão as últimas.

### 1.2. LOCAL DE ENTREGA E AMOSTRA

1.2.1 Os materiais deverão ser entregues no Almojarifado Central, localizado na Rua Ciro Ancelmo Cecatto, Bairro São Cristovão, Ibiracú/ES ou no local especificado na Ordem de Fornecimento, no prazo máximo de 10 (dez) dias úteis, contados após o recebimento da referida Ordem de Fornecimento, no qual será estabelecido o horário para recebimento dos materiais.

1.2.2 A entrega será de forma parcelada, de acordo com a necessidade da SEMOSI.

1.2.3. O objeto da licitação será recebido da seguinte forma;

a) - provisoriamente, para efeito de posterior verificação da conformidade do objeto e conseqüente aceitação;

b) - definitivamente, após a verificação da conformidade do objeto e conseqüente aceitação.

1.2.4 A avaliação dos materiais será feita após a entrega, se o objeto não estiver em conformidade com o requisitado, a Licitante ficará responsável de efetuar a troca imediatamente.

**1.2.5 - A empresa vencedora deverá apresentar no prazo de 05 (cinco) dias úteis uma amostra do item, para que seja analisada e aprovada pela Secretaria solicitante.**

1.2.6 -Recebida a amostra, a área requisitante efetuará a análise, se não houver necessidade de pareceres externos, verificando a sua compatibilidade com o que foi solicitado pela SEMOSI e as propostas comerciais, e emitirá um parecer, aprovando ou contra-indicando o item cotado;



## PREFEITURA MUNICIPAL DE IBIRACÚ

1.2.7 - Caso a amostra, da empresa que ofertou o menor preço não seja compatível com o objeto da licitação, será convocada a empresa subsequente, na ordem de classificação, para apresentação de amostra, no mesmo prazo, sem prejuízo das sanções legais pertinentes ao licitante desclassificado por incompatibilidade do produto ofertado com as especificações do edital, cabendo ao Pregoeiro negociação direta com o para que seja obtido preço melhor, conforme instituído no art. 4º, inciso XVII da Lei nº 10.520/02;

1.2.8 - A recusa ou omissão do licitante vencedor na apresentação ou entrega das respectivas amostras, resultará em desclassificação e penalidade, descrita no item 16 do presente edital.

### 2. DOS RECURSOS ORÇAMENTÁRIOS

2.1 As despesas para atender a esta licitação estão programadas em dotação orçamentária na classificação abaixo:

ÓRGÃO	070- SECRETARIA MUNICIPAL DE OBRAS, SERVIÇOS E INFRAESTRUTURA - SEMOSI
UNIDADE	001- SECRETARIA MUNICIPAL DE OBRAS, SERVIÇOS E INFRAESTRUTURA - SEMOSI
DOTAÇÃO	070001.1545100022.029 - MANUTENÇÃO DAS ATIVIDADES DA SECRETARIA DE OBRAS, SERVIÇO E INFRA-ESTRUTURA
ELEMENTO DE DESPESA	33903000000- MATREIAL DE CONSUMO
FONTE DE RECURSOS	15300000000- TRANSFERENCIA DA UNIÃO REFERENTE ROYALTIES DO PETRÓLEO

2.2. Na licitação a ser realizada para Registro de Preços, não haverá prévia reserva orçamentária e o quantitativo do objeto pretendido será indicado em termos estimativos, em função do consumo mensal ou anual, sendo a dotação orçamentária indicada somente no momento da efetiva contratação dos serviços.

### 03. DA PARTICIPAÇÃO NA LICITAÇÃO

3.1. Poderão participar deste Pregão os interessados que estiverem previamente credenciados no sistema "BLL", provido pela Bolsa de Licitações do Brasil – BLL (<http://bll.org.br/>).

3.1.1. Para ter acesso ao sistema eletrônico, os interessados em participar deste Pregão deverão dispor de chave de identificação e senha pessoal, obtidas junto ao Bolsa de Licitações do Brasil – BLL no endereço eletrônico <http://bll.org.br/cadastro/>, onde também deverão informar-se a respeito do seu funcionamento e regulamento e receber instruções detalhadas para sua correta utilização.

3.1.2. O uso da senha de acesso pelo licitante é de sua responsabilidade exclusiva, incluindo qualquer transação por ele efetuada diretamente, ou por seu representante, não cabendo ao provedor do sistema ou à Prefeitura Municipal de Ibiracú responsabilidade por eventuais danos decorrentes do uso indevido da senha, ainda que por terceiros.

3.1.3. Caberá ao licitante acompanhar as operações no sistema eletrônico durante a sessão pública do pregão, ficando responsável pelo ônus decorrente da perda de negócios diante da inobservância de quaisquer mensagens emitidas pelo sistema ou de sua desconexão.



## PREFEITURA MUNICIPAL DE IBIRACÚ

3.2. Estarão impedidas de participarem, de qualquer fase deste Pregão, empresas que se enquadrem em uma ou mais situações a seguir:

- a) Estiverem cumprindo suspensão temporária de participação em licitação ou estiverem impedidas de contratar com a Administração Pública Municipal ou que tenham sido declaradas inidôneas por qualquer órgão da Administração Pública, não ocorrendo a reabilitação.
- b) Tenham servidor público do Município de Ibiracú como proprietário, acionista, gerente, administrador, controlador, responsável ou subcontratado.
- c) Estejam constituídas sob a forma de consórcio.
- d) Sejam declaradas inidôneas em qualquer esfera de Governo.
- e) Que estejam sob processo de concordata, recuperação judicial ou extrajudicial, ou falência, salvo aquelas empresas que demonstrarem que a recuperação judicial ou extrajudicial já foi concedida ou homologada, respectivamente, na forma prevista na Lei 11.101/2005, desde que tenham capacidade econômica financeira.
- f) Nas vedações previstas no art. 9º da Lei nº 8.666/93 e alterações

3.3 Somente poderão participar do certame, nos termos do artigo 48, inciso I, da Lei Complementar nº147/2014, e suas posteriores alterações, as microempresas e empresas de pequeno porte, assim caracterizadas nos termos do artigo 3º do mesmo diploma legal.

## 4. DA PROPOSTA E DOCUMENTOS DE HABILITAÇÃO

4.1. O licitante deverá encaminhar proposta e documentos de habilitação, exclusivamente por meio do sistema eletrônico, até data e horário marcados para recebimento da proposta, de acordo, no que couber, com o Anexo I, quando então encerrar-se-á automaticamente a fase de recebimento de propostas.

4.1.1. O licitante deverá consignar, na forma expressa no sistema eletrônico, o valor total do lote, já considerados e inclusos todos os tributos, fretes, tarifas e demais despesas ecorrentes da execução do objeto.

4.1.2. Quando tratar-se de aquisição de bens, o licitante deverá informar na proposta, em campo próprio do sistema eletrônico, a Marca do Objeto ofertado, conforme o caso, *sob pena de desclassificação da proposta*.

4.1.3. O licitante enquadrado como microempresa e empresa de pequena porte que atende aos requisitos do art. 3º da LC nº123/2006 deverá informar essa condição em campo próprio do sistema eletrônico, para fazer jus aos benefícios previstos nessa lei.

4.1.4. Qualquer elemento que possa identificar o licitante importa desclassificação da proposta, sem prejuízo das sanções previstas nesse edital.

4.2. As propostas ficarão disponíveis no sistema eletrônico.

4.2.1. Até a abertura da proposta, o licitante poderá retirar ou substituir a proposta anteriormente encaminhada.



## PREFEITURA MUNICIPAL DE IBIRACÚ

4.2.2. As propostas terão validade de 60 (sessenta) dias, contados da data de abertura da sessão pública estabelecida no preâmbulo deste Edital. Serão aceitas propostas com validade superior. Decorrido o prazo de validade das propostas, sem convocação para contratação, ficam os licitantes liberados dos compromissos assumidos.

4.2.3. Deverá ser cotada obrigatoriamente em Real (R\$), com até 02 (duas) casas decimais após a vírgula, com fixação do prazo de Validade da Proposta;

4.3. O licitante deverá declarar, em campo próprio do sistema eletrônico, que cumpre plenamente os requisitos de habilitação e que sua proposta está em conformidade com as exigências do edital.

4.4. O licitante enquadrado como microempresa ou empresa de pequeno porte que atende aos requisitos do art. 3º da LC nº 123/2006 deverá informar essa condição em campo próprio do sistema eletrônico, para fazer jus aos benefícios previstos nessa lei.

### **5. DA ABERTURA DA SESSÃO PÚBLICA**

5.1. A abertura da sessão pública deste Pregão, conduzida pelo Pregoeiro, ocorrerá na data e na hora indicadas no preâmbulo deste Edital, no sítio [www.bll.org.br](http://www.bll.org.br).

5.2. A comunicação entre o Pregoeiro e os licitantes ocorrerá exclusivamente mediante troca de mensagens, em campo próprio do sistema eletrônico. Ressalta-se que, no ambiente eletrônico da sala de disputa, a permissão para envio de mensagem é dada somente a Pregoeira.

5.3. Todas as referências de tempo no Edital, no Aviso e durante a Sessão Pública observarão, obrigatoriamente, o horário de Brasília – DF e, dessa forma, serão registradas no sistema eletrônico e na documentação relativa ao certame.

### **6. DA CLASSIFICAÇÃO DAS PROPOSTAS**

6.1. O Pregoeiro verificará as propostas apresentadas e desclassificará, motivadamente, aquelas que não estejam em conformidade com os requisitos estabelecidos neste Edital.

6.2. Somente os licitantes com propostas classificadas participarão da fase de lances.

6.3. Encerrada a etapa de lances, só serão aceitas propostas com valor igual ou inferior ao máximo para o item e/ou lote constante neste edital.

### **7. DA FORMULAÇÃO DE LANCES**

7.1. Aberta à etapa competitiva, os representantes dos licitantes deverão estar conectados ao sistema para participar da sessão de lances. A cada lance ofertado o participante será imediatamente informado de seu recebimento e respectivo horário de registro e valor.

7.2. Só serão aceitos lances cujos valores forem inferiores ao último lance que tenha sido anteriormente registrado no sistema.

7.3. Não serão aceitos dois ou mais lances de mesmo valor, prevalecendo aquele que for recebido e registrado em primeiro lugar.



PREFEITURA MUNICIPAL DE IBIRACU

7.4. Durante o transcurso da sessão pública, os participantes terão informações, em tempo real, sobre os menores valores dos lances de todos os licitantes. O sistema não identificará os autores dos lances para os demais participantes e nem para a Pregoeira.

7.5. A Pregoeira encerrará o “tempo normal” de disputa de 15 (quinze) minutos de lances livres, mediante encaminhamento de aviso de fechamento do tempo, emitido pelo sistema eletrônico. A partir desse momento transcorrerá o período de tempo aleatório de até 10 (dez) minutos, com fechamento iminente dos lances. Encerrada a etapa aberta, o autor da oferta mais vantajosa e aqueles com valores até 10% superiores a essa oferta serão convocados pelo sistema para que ofertem um lance final e fechado. Não havendo no mínimo 3 ofertas, nas condições acima, o sistema convocará os autores dos melhores valores subsequentes, no máximo de 3, para ofertarem lance final e fechado. O licitante poderá optar por manter o seu ultimo lance da etapa aberta, ou por ofertar valor menor, em até 5 minutos após a convocação.

7.6. Os licitantes, a qualquer momento, depois de finalizado o lote, poderão registrar seus questionamentos para a Pregoeira através do Sistema Provedor, acessando sequencialmente os “links” “Relatório de Disputa”, para cada lote disputado, “Chat Mensagens” e “Enviar Mensagem”. Esta opção ficará disponível até o momento em que a Pregoeira declarar o licitante vencedor do lote. Todas as mensagens enviadas constarão no Histórico do Relatório de Disputa.

7.7. Se ocorrer a desconexão da Pregoeira no decorrer da etapa de lances e o sistema eletrônico permanecer acessível aos licitantes, os lances continuarão sendo recebidos, sem prejuízos dos atos realizados.

7.8. No caso de a desconexão da Pregoeira persistir por tempo superior a 10 (dez) minutos, a sessão do Pregão será suspensa automaticamente e terá reinício somente após comunicação expressa aos participantes no site [www.bll.org.br](http://www.bll.org.br).

7.9. Encerrada a etapa de lances de todos os itens da sessão pública do Pregão Eletrônico, **caso o Pregoeiro julgue necessário**, poderá solicitar ao licitante arrematante do item, sob pena de desclassificação, o envio (via correio ou pessoalmente) no prazo máximo de **24 (vinte e quatro) horas**, devendo para tanto e neste caso ser registrado em ata, considerando somente dias úteis, contados à partir das 16:00 horas do dia encerramento do último item da licitação, da proposta de preços original, conforme Anexo I, discriminando os produtos ofertados/prestação de serviços, indicando marca (exceto quando serviço), o preço unitário e total, bem como a documentação e as declarações exigidas para habilitação (conforme Item 11), para a Prefeitura Municipal de Ibiracú - Secretaria Municipal de Administração e Recursos Humanos - Setor de Licitação, situada no endereço: Avenida Conde D’Eu, nº 486 – Centro – Ibiracú/ES – CEP: 29.670-000.

7.9.1. A documentação deverá ser apresentada em envelope contendo em sua parte externa e frontal, além da razão social da licitante, os seguintes dizeres:

**PREFEITURA MUNICIPAL DE IBIRACU/ES**  
**SECRETARIA MUNICIPAL DE ADMINISTRAÇÃO**  
**SETOR DE LICITAÇÃO**  
**DOCUMENTAÇÃO PREGÃO ELETRÔNICO N.º 016/2021**

7.10. O proponente deverá indicar na proposta as especificações completas e demais exigências para cada item constante no anexo I.

7.11. Constatando o atendimento das exigências fixadas no Edital, o objeto será adjudicado ao



## PREFEITURA MUNICIPAL DE IBIRACÚ

autor da proposta ou lance de menor preço.

### **8. DA PARTICIPAÇÃO DE MICRO EMPRESA E EMPRESA DE PEQUENO PORTE**

8.1. Nos termos dos artigos 42 e 43 da Lei Complementar nº 123, de 14/12/2006 e Lei Municipal nº 2.826 de 02 de outubro de 2007, as microempresas e empresas de pequeno porte deverão apresentar toda a documentação exigida para efeito de comprovação de regularidade fiscal, mesmo que esta apresente alguma restrição.

8.1.1. Havendo alguma restrição na comprovação da regularidade fiscal, será assegurado o prazo de 05 (cinco) dias úteis, cujo termo inicial corresponderá ao momento em que o proponente for declarado o vencedor do certame, prorrogáveis por igual período, a critério da Administração Pública, para a regularização da documentação, pagamento ou parcelamento do débito, e emissão de eventuais certidões negativas ou positivas, com efeito de certidão negativa.

8.2. A não-regularização da documentação no prazo previsto no subitem 8.1.1, implicará decadência do direito à contratação, sem prejuízo das sanções previstas no [artigo 81 da Lei nº 8.666, de 21 de junho de 1993](#), sendo facultado à Administração convocar para nova sessão pública os licitantes remanescentes, na ordem de classificação, para contratação, ou revogar a licitação.

8.3. Os privilégios concedidos pelas LC nº 123/2006 e 147/2014 serão aplicados às cooperativas, nos termos do artigo 34 da Lei nº 11.488/07.

### **9. DA NEGOCIAÇÃO**

9.1. Antes de anunciar o vencedor o Pregoeiro poderá encaminhar, pelo sistema eletrônico, “contraproposta” diretamente ao licitante que tenha apresentado o lance mais vantajoso, observado o critério de julgamento e o valor estimado para a contratação.

9.2. A contraproposta objetivando reduções de preços será feita pelo Pregoeiro, através de acesso ao “link” “relatório de disputa” e “contraproposta”, separadamente para cada item, enquanto o mesmo estiver na condição “arrematado”, podendo ser acompanhada pelos demais licitantes.

### **10. DA ACEITABILIDADE DA PROPOSTA**

10.1. A proposta de preço deverá conter:

10.1.1. Valores unitários e totais dos itens e do lote e seu quantitativo.

10.1.2. Prazo de Garantia: garantia de fábrica, não podendo ser inferior ao da lei 8.079 de 11/09/90 do Código de Defesa do Consumidor.

10.1.3. Preferencialmente: Razão Social, endereço, CNPJ, número do banco, da agência e da conta corrente do licitante.

10.1.4. Preferencialmente: nome, número de identidade, do CPF e telefone de pessoa para contato.

10.2. O licitante que abandonar o certame, deixando de enviar a documentação indicada no item 11, será desclassificado e sujeitar-se-á às sanções previstas neste edital.



## PREFEITURA MUNICIPAL DE IBIRACU

10.3. A Pregoeira examinará a proposta mais bem classificada quanto à compatibilidade do preço ofertado com o valor estimado e à compatibilidade da proposta com as especificações técnicas do objeto.

10.4. A Pregoeira poderá solicitar parecer técnico de pessoas pertencentes ou não ao quadro de pessoal da comissão para orientar sua decisão.

10.5. Não se considerará qualquer oferta de vantagem não prevista neste edital, inclusive financiamentos subsidiados ou a fundo perdido.

10.6. Não se admitirá proposta que apresente valores simbólicos, irrisórios ou de valor zero, incompatíveis com os preços de mercado, exceto quando se referirem a materiais e instalações de propriedade do licitante, para os quais ele renuncie à parcela ou à totalidade de remuneração.

10.7. A Pregoeira poderá fixar prazo para o reenvio do anexo I contendo a proposta detalhada quando o preço total ofertado for aceitável, mas os preços unitários que a compõem necessitem de ajustes aos valores estimados pela prefeitura ou haja necessidade de ajustes para adequar a propostas aos requisitos exigidos neste edital e seus Anexos.

### 11. DA HABILITAÇÃO

11.1. Caso o pregoeiro julgue necessário para comprovar a veracidade da documentação de habilitação inserida no sistema, poderá solicitar ao licitante vencedor, sob pena de desclassificação, o envio (via correio ou pessoalmente) no prazo máximo **de 24 (vinte e quatro) horas**, considerando somente dias úteis, contados à partir das 16:00 horas do dia do encerramento do último item da licitação, a proposta de preços, conforme Anexo I, discriminando os produtos ofertados/serviços prestados, indicando marca (exceto quando serviço), o preço unitário e total, bem como a documentação e as declarações exigidas para habilitação, para o endereço constante do item 7.9, **devendo os mesmos serem originais, via internet ou cópias autenticadas em cartório, digitalmente ou publicação em órgão da imprensa oficial**, ficando os mesmos como parte integrante do processo licitatório nos termos do Art. 32 da Lei 8666/93.

11.1.1. Os documentos necessários à habilitação deverão estar com prazo vigente, à exceção daqueles que, por sua natureza não contenham validade, não sendo aceitos “protocolos de entrega”, ou solicitação” de documento” em substituição aos documentos requeridos neste Edital.

11.1.2 Como condição prévia ao exame da documentação de habilitação, o pregoeiro verificará o eventual descumprimento das condições de participação, especialmente quanto à existência de sanção que impeça a participação no certame ou a futura contratação, mediante a consulta aos seguintes cadastros:

a) Cadastro Nacional de Empresas Inidôneas e Suspensas – CEIS, mantido pela Controladoria Geral da União (<http://www.portaltransparencia.gov.br/sancoes/ceis>);

b) Cadastro Nacional de Condenações Cíveis por Atos de Improbidade Administrativa, mantido pelo Conselho Nacional de Justiça ([www.cnj.jus.br/improbidade\\_adm/consultar\\_requerido.php](http://www.cnj.jus.br/improbidade_adm/consultar_requerido.php)).

11.1.3 A consulta aos cadastros será realizada em nome da empresa licitante e também em nome de seus sócios majoritários, por força do art. 12 da Lei 8.429/1992, que prevê dentre as sanções impostas ao responsável pela prática de ato de improbidade administrativa, a proibição de





## PREFEITURA MUNICIPAL DE IBIRACÚ

contratar com o Poder Público, inclusive por intermédio de pessoa jurídica da qual seja sócio majoritário.

11.1.4. Constatada a existência de sanção que inviabilize a participação ou contratação, o Pregoeiro reputará o licitante desclassificado, por falta de condição de participação.

### 11.2 DA HABILITAÇÃO JURÍDICA

a) Registro Comercial, no caso de empresa individual, com o "Objeto Social" enquadrado com objeto do (s) item (s) em que a empresa estará disputando. A empresa que apresentar Registro Comercial com o "Objeto Social" que não abrange o objeto que ela estará disputando, será considerada INABILITADA;

b) Ato Constitutivo, Estatuto ou Contrato Social ou sua Consolidação e alterações em vigor, devidamente registrado na Junta Comercial, com o "Objeto Social" enquadrado no objeto do(s) item (s) em que a empresa cadastrou proposta, acompanhado de prova de seu registro ou inscrição e de eleição de seus atuais administradores, em se tratando de sociedades comerciais ou sociedades por ações. A empresa que apresentar Ato Constitutivo, Estatuto ou Contrato Social ou sua consolidação e alterações em vigor com o "Objeto Social" que não abrange o objeto que ela estará disputando, será considerada INABILITADA;

c) Inscrição do Ato Constitutivo, no caso de Sociedades Civis, acompanhada do instrumento de eleição da Diretoria;

d) Decreto de autorização, em se tratando de empresa ou sociedade estrangeira em funcionamento no País, e ato de registro ou autorização para funcionamento expedido pelo órgão competente, quando a atividade assim o exigir.

e) As empresas deverão apresentar, **Certidão Simplificada da Junta Comercial**, com vigência mínima de 03 meses, que antecede a data da realização da licitação,

f) O representante da empresa (representante legal **ou** procurador) responsável pela assinatura do Contrato/Ata de Registro de Preços e declarações constantes neste edital, deverá identificar-se apresentando cópia de documento oficial de identificação que contenha foto.

**g) Registra-se que será verificada a composição societária das empresas a serem contratadas, para comprovar a inexistência de servidores do Município de Ibiracú/ES na relação de sócios.**

### 11.3. QUALIFICAÇÃO ECONÔMICO-FINANCEIRA

11.3.1. **Certidão Negativa de pedido de Falência e Concordata**, expedida pelo distribuidor da sede da pessoa jurídica em data não superior a *60 (sessenta) dias* da data da abertura do certame, se outro prazo não constar do documento.

11.3.2. Ficam aptas a participarem as empresas em recuperação judicial, desde que devidamente comprovada.

### 11.4 REGULARIDADE FISCAL E TRABALHISTA



PREFEITURA MUNICIPAL DE IBIRACU

- a) Prova de inscrição no cadastro nacional de pessoa jurídica – **CNPJ**;
- b) Prova de inscrição no Sistema Integrado de Informação Sobre Operações Interestaduais com Mercadorias e Serviços (**SINTEGRA**) ou Municipal (**Cadastro Municipal**), onde for sediada a empresa, pertinente ao seu ramo de atividade e compatível com o objeto do certame.
- c) Certidão negativa de **Débitos relativos aos Tributos Federais e à Dívida Ativa da União**.
- d) Certidão negativa de débitos com a **Fazenda Estadual** em que for sediada a empresa;
- e) Certidão negativa de débito com a **Fazenda Municipal**, onde for sediada a empresa. No caso de municípios que mantêm Cadastro Mobiliário e Imobiliário separados, deverão ser apresentados os comprovantes referentes a cada um dos cadastros, ou seja, duas Certidões, uma sobre Tributos Imobiliários e outra sobre Tributos Mobiliários. A proponente com filial no Município de Ibiracú, fica obrigada a fornecer a certidão relativa a esta filial, para atendimento do item;
- f) Certidão de regularidade - CRF, perante o Fundo de Garantia por Tempo de Serviço - **FGTS**;
- g) Prova de inexistência de débitos perante a Justiça do Trabalho, mediante a apresentação de **Certidão Negativa expedida pela Justiça do Trabalho**, de acordo com a Lei Federal nº. 12.440/2011.

**11.5. OS LICITANTES DEVERÃO APRESENTAR A SEGUINTE DOCUMENTAÇÃO COMPLEMENTAR:**

- a) Declaração dando ciência de que a licitante cumpre plenamente os requisitos de habilitação, de acordo com o inciso VII, Artigo 4º da Lei nº 10.520/2002, conforme Anexo III.
- b) Declaração que se encontra desimpedida de participar da licitação, obrigando-se, ainda, a declarar, sob as penalidades cabíveis, a superveniência de fato impeditivo da habilitação, conforme artigo 32, parágrafo 2º, Lei nº 8.666/1993, conforme modelo Anexo IV;
- c) Declaração do licitante de que não possui em seu quadro de pessoal empregado (s) com menos de 18 (dezoito) anos em trabalho noturno, perigoso ou insalubre e de 16 (dezesesseis) em qualquer trabalho, salvo na condição de aprendiz, nos termos do inciso XXXIII do art. 7º da Constituição Federal, com identificação do firmatário, modelo Anexo V;

**Observações:**

- a) As declarações constantes do item 11.6, alíneas "a", "b" e "c" deverão ser impressas em papel timbrado e/ ou com carimbo da empresa licitante;
- b) Se a licitante for filial, todos os documentos deverão estar em nome da filial, exceto aqueles documentos, que, pela própria natureza, comprovadamente, forem emitidos somente em nome da matriz.
- c) Todos os documentos emitidos em língua estrangeira deverão ser entregues acompanhados da tradução para língua portuguesa, efetuada por tradutor juramentado, e também devidamente consularizados ou registrados no cartório de títulos e documentos.



## PREFEITURA MUNICIPAL DE IBIRACÚ

- d) Documentos de procedência estrangeira, mas emitidos em língua portuguesa, também deverão ser apresentados devidamente consularizados ou registrados em cartório de títulos e documentos.
- e) Se a proposta não for aceitável, ou se o licitante não atender as exigências de habilitação, o Pregoeiro, examinará a proposta subsequente e assim sucessivamente, na ordem de classificação, até a seleção da proposta que melhor atenda a este edital.
- f) Constatado o atendimento as exigências fixadas neste edital, o licitante será declarado vencedor.
- g) As documentações solicitadas no item 11 que não possuírem data de validade, deverão ter sua data de expedição de no máximo 90 (noventa) dias antes da data do certame.

### **12. RECURSO**

12.1 Declarado o vencedor, qualquer licitante poderá, de forma imediata e motivada, em campo próprio do sistema, manifestar sua intenção de recorrer, quando lhe será concedido o prazo de 03 (três) dias úteis para apresentar as razões de recurso, ficando os demais licitantes, desde logo, intimados para, querendo, apresentarem contra-razões em igual prazo, que começará a contar do término do prazo do recorrente, sendo-lhes assegurada vista imediata dos elementos indispensáveis à defesa dos seus interesses.

12.2 A falta de manifestação imediata e motivada do licitante quanto à intenção de recorrer importará na decadência desse direito, ficando o pregoeiro autorizado a adjudicar o objeto ao licitante declarado vencedor.

12.3 A manifestação imediata é aquela efetuada via eletrônica, por meio da internet, no período máximo de 30 (trinta) minutos após o pregoeiro comunicar aos participantes, por meio do sistema eletrônico, o resultado da classificação final e manifestação motivada é a descrição sucinta e clara do fato que motivou a licitante a recorrer.

12.4 O acolhimento de recurso importará na invalidação apenas dos atos insuscetíveis de aproveitamento.

### **13. DA ADJUDICAÇÃO E HOMOLOGAÇÃO**

13.1 Objeto deste Pregão será adjudicado pela Pregoeira, salvo quando houver recurso, hipótese em que a adjudicação caberá a autoridade competente para homologação.

13.2. Decorridas as fases anteriores, a decisão será submetida ao Ordenador de despesa da Prefeitura Municipal de Ibiracú e do Fundo Municipal de Assistência Social para homologação.

### **14. FORMALIZAÇÃO DA ATA DE REGISTRO DE PREÇOS**

14.1. Homologada a licitação, o adjudicatário será convocado a assinar a Ata de Registro de Preços, o que deverá fazê-lo no prazo máximo de 05 (cinco) dias úteis.

14.2. O não atendimento a convocação de que trata o item acima sujeitará o adjudicatário às sanções previstas neste edital.



## PREFEITURA MUNICIPAL DE IBIRACÚ

14.3 O prazo de convocação poderá ser prorrogado uma vez, por igual período, quando solicitado pelo adjudicatário durante o seu transcurso, e desde que ocorra por motivo justificado e aceito pela Administração.

14.4 A minuta da Ata de Registro de Preços a ser firmada, integra o presente edital para todos os fins e efeitos de direito e regulamentará as condições da execução do objeto, direitos, obrigações e responsabilidades das partes.

14.5 A vigência da presente ATA será de 01 (um) ano, não prorrogáveis, publicado seu extrato no Diário Oficial, a Ata de Registro de Preços terá efeito de compromisso de fornecimento, conforme disposto no Decreto Municipal nº 4.211/2009.

14.6 Quando o licitante, convocado dentro do prazo de validade de sua proposta, não apresentar situação regular ou se recusar a assinar o contrato, poderá ser convocado o licitante subsequente, na ordem de classificação, e assim sucessivamente, até a apuração de um que atenda ao edital, com vistas à celebração da contratação, em conformidade com o artigo 4º inciso XXIII da Lei 10.520/2002.

14.7. O fornecedor deverá manter todas as condições de habilitação e qualificação exigidas na licitação, durante a execução contratual.

### **15. PRAZOS E CONDIÇÕES DE ENTREGA OBJETO**

15.1 O prazo previsto no item 1.2. admite prorrogação, desde que plenamente justificado, atendendo aos interesses e conveniência da administração.

15.2. O Contratante se reserva o direito de rejeitar os materiais que estiverem em desacordo com o previsto neste instrumento convocatório, podendo aplicar as sanções cabíveis, nos termos da legislação vigente.

15.3 A Ordem de Fornecimento deverá conter a identificação da unidade requisitante, indicação expressa dos números do Pregão Eletrônico, do contrato, do processo, identificação da Contratada, as especificações do objeto, quantidade, data, horário e endereço de entrega.

15.4 A Ordem de Fornecimento será expedida por qualquer meio de comunicação que possibilite a comprovação do respectivo recebimento por parte da Contratada, inclusive fac-símile e correio eletrônico.

15.5. É de responsabilidade da contratada e correrão por conta dela todas as despesas de seguros, transporte, frete, tributos, alimentação, encargos trabalhistas e previdenciários, decorrentes do objeto da licitação.

### **16. CONDIÇÕES DE PAGAMENTO**

16.1. O pagamento do preço pactuado será de acordo com a entrega efetuada no mês, devendo a Contratada, emitir as respectivas Notas Fiscais que devidamente comprovadas e atestadas pelo Órgão Gestor do Objeto desta licitação, deverão ser pagas em até 30 (trinta) dias.

16.2. O contratante reserva-se no direito de suspender o pagamento se o objeto estiver em desacordo com as especificações constantes no Edital e demais anexos.



## PREFEITURA MUNICIPAL DE IBIRACÚ

16.3. Os preços serão fixos e irrevogáveis, não cabendo a revisão dos mesmos.

OBS: Para fins de pagamento, a Contratada deverá emitir Nota Fiscal, em nome da Prefeitura Municipal de Ibiracú (CNPJ: 27.165.208/0001-17) com as respectivas quantidades de créditos e valores.

## 17. PENALIDADES

17.1- A CONTRATADA deverá observar rigorosamente as condições estabelecidas para o fornecimento do objeto deste edital, sujeitando-se as penalidades constantes no artigo 7º da Lei nº 10.520/2002 e nos artigos 86 e 87 da lei nº 8.666/1993 e suas alterações, a saber:

17.2 – A empresa que quando convocado dentro do prazo de validade da sua proposta, não celebrar o contrato/ata, deixar de entregar ou apresentar documentação falsa exigida para o certame, ensejar o retardamento da execução de seu objeto, não mantiver a proposta, falhar ou fraudar na execução do contrato, comportar-se de modo inidôneo ou cometer fraude fiscal, ficará impedido de licitar e contratar com a União, Estados, Distrito Federal ou Municípios e, será descredenciado no Sicafe, ou nos sistemas de cadastramento de fornecedores a que se refere o inciso XIV do art. 4º desta Lei, pelo prazo de até 5 (cinco) anos, sem prejuízo das multas previstas em edital e no contrato e das demais cominações legais.

17.3 – Pelo atraso injustificado na execução do contrato sujeitará o contratado à multa de mora, na forma prevista no instrumento convocatório ou no contrato.

§ 1º A multa a que alude este artigo não impede que a Administração rescinda unilateralmente o contrato e aplique as outras sanções previstas nesta Lei.

§ 2º A multa, aplicada após regular processo administrativo, será descontada da garantia do respectivo contratado.

§ 3º Se a multa for de valor superior ao valor da garantia prestada, além da perda desta, responderá o contratado pela sua diferença, a qual será descontada dos pagamentos eventualmente devidos pela Administração ou ainda, quando for o caso, cobrada judicialmente.

17.4 - Pela inexecução total ou parcial do contrato a Administração poderá, garantida a prévia defesa, aplicar ao contratado as seguintes sanções:

I - advertência;

II - multa, na forma prevista no instrumento convocatório ou no contrato;

III - suspensão temporária de participação em licitação e impedimento de contratar com a Administração, por prazo não superior a 2 (dois) anos;

IV - declaração de inidoneidade para licitar ou contratar com a Administração Pública enquanto perdurarem os motivos determinantes da punição ou até que seja promovida a reabilitação perante a própria autoridade que aplicou a penalidade, que será concedida sempre que o contratado ressarcir a Administração pelos prejuízos resultantes e após decorrido o prazo da sanção aplicada com base no inciso anterior.

§ 1º Se a multa aplicada for superior ao valor da garantia prestada, além da perda desta, responderá o contratado pela sua diferença, que será descontada dos pagamentos eventualmente devidos pela Administração ou cobrada judicialmente.



## PREFEITURA MUNICIPAL DE IBIRACU

§ 2º As sanções previstas nos incisos I, III e IV deste artigo poderão ser aplicadas juntamente com a do inciso II, facultada a defesa prévia do interessado, no respectivo processo, no prazo de 5 (cinco) dias úteis.

§ 3º A sanção estabelecida no inciso IV deste artigo é de competência exclusiva do Ministro de Estado, do Secretário Estadual ou Municipal, conforme o caso, facultada a defesa do interessado no respectivo processo, no prazo de 10 (dez) dias da abertura de vista, podendo a reabilitação ser requerida após 2 (dois) anos de sua aplicação.

17.5 - Pela recusa em aceitar o pedido de fornecimento e/ou instrumento equivalente, dentro do prazo estabelecido, a CONTRATADA se sujeitará à multa de 10% (dez por cento) sobre o valor total do contrato.

17.6 - Salvo ocorrência de caso fortuito ou de força maior, devidamente justificada e comprovada, o não cumprimento, por parte da CONTRATADA das obrigações assumidas, ou a infringência de preceitos legais pertinentes, serão aplicadas, segundo a gravidade da falta, as seguintes penalidades:

a) - multa de 0,2% (dois décimos por cento) ao dia, calculada sobre o valor do fornecimento realizado com atraso, até o décimo dia corrido; após o que, aplicar-se-á a multa prevista na alínea "b".

a) - multa de 20% (vinte por cento), sobre o valor total da inadimplência referente aos itens constante da ordem de Fornecimento, na hipótese de qualquer das obrigações assumidas.

b) - Cancelamento da contratação e suspensão temporária do direito de licitar com o CONTRATANTE, bem como o impedimento de com ele contratar, pelo prazo de até 02 (dois) anos, na hipótese de descumprimento integral de, no mínimo, uma Ordem de Fornecimento ou descumprimento parcial de mais de uma Ordem de Fornecimento.

c) - Constatada a inveracidade de qualquer das informações fornecidas pela CONTRATADA, esta sofrerá suspensão temporária do direito de licitar e impedimento de contratar com o CONTRATANTE pelo prazo de 12 (doze) meses.

17.7 - A aplicação de multas aqui referidas, independe de qualquer interpelação, notificação ou protesto judicial, sendo exigíveis, desde a data do ato, fato ou omissão que tiver dado causa à notificação extrajudicial.

17.8 - De forma constitucional é assegurado a ampla defesa, e o contraditório, sendo entre eles a defesa prévia.

## **18. DOS ESCLARECIMENTOS E DA IMPUGNAÇÃO AO EDITAL**

18.1. Até 02 (dois) dias úteis antes da data fixada para abertura da sessão pública, qualquer pessoa, poderá **impugnar** o ato convocatório do pregão, mediante petição a ser protocolada no Protocolo Central da Prefeitura Municipal da Ibiracú, localizado no endereço: Avenida Conde 'D' Eu, nº 486 - Centro - Ibiracú/ES - CEP: 29.670-000; **ou** por e-mail no endereço eletrônico: [licitacao@ibiracu.es.gov.br](mailto:licitacao@ibiracu.es.gov.br) , [licitacao.ibiracu@gmail.com](mailto:licitacao.ibiracu@gmail.com), **ou**, no site [www.bll.org.br](http://www.bll.org.br), no link correspondente a este Edital.

18.2. Caberá ao Pregoeiro, auxiliado pelo setor responsável pela elaboração deste edital, decidir sobre a impugnação no prazo de até 48 (quarenta e oito) horas úteis contados do prazo do recebimento da impugnação.



## PREFEITURA MUNICIPAL DE IBIRACÚ

18.3. A impugnação deverá conter os seguintes dados do interessado ou de quem o represente: nome e endereço completos, telefone, data e assinatura do interessado ou de seu representante, formulação do pedido, com exposição dos fatos e seus fundamentos.

18.4. Acolhida a petição contra o ato convocatório, será designada nova data para a realização do certame.

18.5. Os pedidos de **esclarecimentos** devem ser enviados ao Pregoeiro até 03 (três) dias úteis antes da data fixada para abertura da sessão, exclusivamente para o endereço eletrônico: [licitacao@ibiracu.es.gov.br](mailto:licitacao@ibiracu.es.gov.br) ou [licitacao.ibiracu@gmail.com](mailto:licitacao.ibiracu@gmail.com).

18.6. As respostas às impugnações e aos esclarecimentos solicitados serão disponibilizadas no endereço eletrônico: [licitacao@ibiracu.es.gov.br](mailto:licitacao@ibiracu.es.gov.br) ou [licitacao.ibiracu@gmail.com](mailto:licitacao.ibiracu@gmail.com), ou, no site [www.bll.org.br](http://www.bll.org.br), no link correspondente a este Edital.

18.7. Qualquer modificação no edital será divulgada pelo mesmo instrumento de publicação em que se deu o texto original, reabrindo-se o prazo inicialmente estabelecido, exceto quando, inquestionavelmente, a alteração não afetar a formulação das propostas.

### 19. DAS DISPOSIÇÕES FINAIS

19.1. A Pregoeira responsável pela realização desta licitação será designado por intermédio de portaria.

19.2. Ao Ordenador de Despesas/autoridade competente, compete anular este Pregão por ilegalidade, de ofício ou por provocação de qualquer pessoa, e revogar o certame em face de razões de interesse público, derivadas de fato superveniente devidamente comprovado, mediante ato escrito e fundamentado.

19.3. A anulação do procedimento licitatório induz à anulação da Ata de Registro de Preços.

19.4. Os licitantes não terão direito à indenização em decorrência da anulação do procedimento licitatório, ressalvado o direito do contratado de boa-fé de ser ressarcido pelos encargos que tiver suportado no cumprimento do contrato.

19.5. Caso os prazos definidos neste edital não estejam expressamente indicados na proposta, eles serão considerados como aceitos para efeito de julgamento deste Pregão.

19.6. O proponente é responsável pela fidelidade e legitimidade das informações prestadas e dos documentos apresentados em qualquer fase da licitação. A falsidade de qualquer documento apresentado ou a inverdade das informações nele contidas implicará a imediata desclassificação do proponente que o tiver apresentado, ou, caso tenha sido o vencedor, o cancelamento do contrato/Ordem de Serviço, sem prejuízo das demais sanções cabíveis.

19.7. É facultado a Pregoeira, ou a autoridade a ele superior, em qualquer fase da licitação, promover diligências com vistas a esclarecer ou a complementar a instrução do processo.

19.8. As normas que disciplinam este Pregão serão sempre interpretadas em favor da ampliação da disputa entre os proponentes, desde que não comprometam o interesse da Administração Pública, a finalidade e a segurança da contratação.



## PREFEITURA MUNICIPAL DE IBIRACÚ

19.9. As decisões referentes a este processo licitatório poderão ser comunicadas aos proponentes por qualquer meio de comunicação que comprove o recebimento ou, ainda, mediante publicação no Diário Oficial do Estado.

19.10. Os casos não previstos neste Edital serão decididos pelo Pregoeiro, com base na legislação em vigor.

19.11. Não serão conhecidas as impugnações e os recursos apresentados fora do prazo legal e/ou subscritos por representante não habilitado legalmente ou não identificado no processo para responder pelo licitante. A falta de manifestação imediata e motivada importará a preclusão do direito de recurso.

19.12. Na contagem dos prazos estabelecidos neste Edital e seus Anexos, excluir-se-á o dia do início e incluir-se-á o do vencimento. Só se iniciam e vencem os prazos em dias de expediente na Prefeitura Municipal de Ibiracú.

19.13. Os participantes do Certame deverão verificar diariamente as mensagens, alterações, informações e prazos, disponibilizadas pela Pregoeira via chat no sistema eletrônico ([www.bll.org.br](http://www.bll.org.br)) ou através de e-mail até o encerramento final da Licitação com a adjudicação do Objeto.

## **20. CADERNO DE LICITAÇÃO**

20.1. Fazem parte integrante do presente Edital:

20.1.1. Anexo I - Formulário "Especificações e Cotação de Preços";

20.1.2. Anexo II - Quantitativo mínimo e máximo estimado;

20.1.3. Anexo III - Modelo Declaração (Requisitos Habilitatórios);

20.1.4. Anexo IV - Modelo Declaração (Declaração de Superveniência);

20.1.5. Anexo V - Modelo Declaração (Art. 7º da Constituição Federal);

20.1.6. Anexo VI - Minuta da Ata de Registro de Preços;

20.2. Seguem abaixo os endereços das Secretarias e Órgãos citados neste Edital para informações e esclarecimentos concernentes ao objeto desta licitação:

### **PARA ESCLARECIMENTOS:**

Sessão de Pregão

Avenida Conde D'Eu, nº 486 - Centro - Ibiracú/ES.

Horário de funcionamento das 07 horas às 13 horas

Telefax. 0XX (27) 3257-0503.

[www.ibiracu.es.gov.br](http://www.ibiracu.es.gov.br)

email: [licitacao@ibiracu.es.gov.br](mailto:licitacao@ibiracu.es.gov.br), [licitacao.ibiracu@gmail.com](mailto:licitacao.ibiracu@gmail.com)

### **INFORMAÇÕES QUANTO À NATUREZA DOS PRODUTOS, OBJETO LICITADO COM O ÓRGÃO GESTOR.**

**Secretaria Municipal de Obras, Serviços e Infraestrutura**

**Endereço:** Rua Ciro Anselmo Cecato, S/N - Bairro São Cristóvão - CEP 29670-000





PREFEITURA MUNICIPAL DE IBIRACU

**Telefone:**(27) 3257-0585 / **Celular:** (27) 99822-2745

**E-mail:** [sec.obras@ibiracu.es.gov.br](mailto:sec.obras@ibiracu.es.gov.br) / [sec.obras4@gmail.com](mailto:sec.obras4@gmail.com)

18.3. No ato do recebimento do “Caderno de Licitação” deverá a interessada verificar seu conteúdo, não sendo admitidas reclamações posteriores sobre eventuais omissões.

IBIRACU - ES, 27 de abril de 2021.

**Jeanny Scaquetti de Carli**

Pregoeiro Oficial da PMI



PREFEITURA MUNICIPAL DE IBIRACÚ

**ANEXO I**

*FORMULÁRIO "ESPECIFICAÇÃO E COTAÇÃO DE PREÇOS"*

ITEM	DESCRIÇÃO	UNID	QUANT.	MARCA	P.UNIT	P.TOTAL
01	50 (cinquenta) unidades de latão de aço de 200 kg (duzentos quilos), pintados com tinta antiferrugem de cor verde e com furos no fundo para o escoamento de água predominate das chuvas.	Unidades	50			

DADOS DA PROPONENTE:

Nome: .....

Razão social: .....

CNPJ nº: .....

Banco: ..... Agência nº: ..... Conta nº: .....

Endereço completo: .....

Telefones: .....

E-mail: .....

Validade da proposta (não inferior a 60 dias): .....

Prazo de entrega: (conforme Item 02 e subitens do edital) .....

Prazo de Garantia: garantia de no mínimo 12 (doze) meses a partir da data de entrega.

Declaração:

1 - Declaro que os preços cotados incluem todos os custos e despesas necessárias ao cumprimento integral das obrigações decorrentes da licitação.

2 - Declaro que aceito todas as exigências do edital e de seus anexos.

Em ..... de ..... de 2021.

.....

Assinatura da Proponente



PREFEITURA MUNICIPAL DE IBIRACU

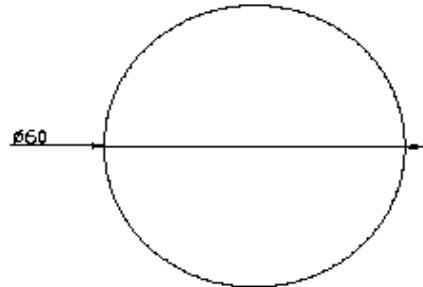

VISTA SUPERIOR

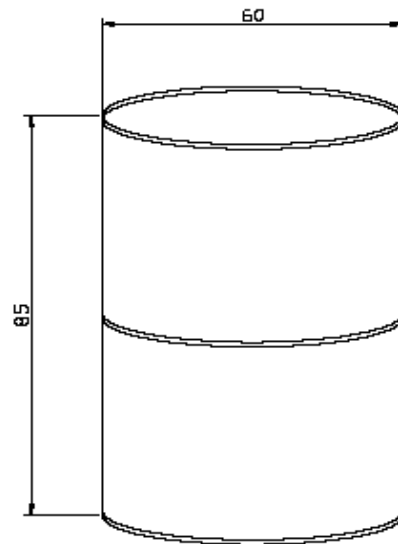

VISTA LATERAL

LATÃO DE FERRO DE 200 L COM DIÂMETRO DE 60 CM E ALTURA DE 85 CM

	<b>PREFEITURA MUNICIPAL DE IBIRACU</b> ESTADO DO ESPÍRITO SANTO SECRETARIA MUNICIPAL DE OBRAS, SERVIÇOS E INFRAESTRUTURA		
	PREFEITURA MUNICIPAL DE IBIRACU		
ASSUNTO: DIMENSÕES DO LATÃO DE FERRO			
DATA: JUNHO/2022	DISENHO:	ÁREA:	ESCALA: SEM ESCALA



PREFEITURA MUNICIPAL DE IBIRACÚ

**Anexo II**

*QUANTITATIVO MÍNIMO E MÁXIMO ESTIMADO E VALOR MÁXIMO A SER CONTRATADO*

<b>ITEM</b>	<b>DESCRIÇÃO</b>	<b>UNID</b>	<b>QUANT. MÁXIMA</b>	<b>QUANT. MÍNIMA</b>	<b>VALOR UND</b>	<b>VALOR TOTAL</b>
01	50 (cinquenta) unidades de latão de aço de 200 kg (duzentos quilos), pintados com tinta antiferrugem de cor verde e com furos no fundo para o escoamento de água predominante das chuvas.	Unidades	50	5	183,33	9.166,50



IBIRACU

PREFEITURA MUNICIPAL DE IBIRACU

### ANEXO III

#### **MODELO DECLARAÇÃO DE HABILITAÇÃO**

Referência: Pregão Eletrônico nº **016/2021**

A empresa: ....., (razão social da licitante), inscrita no CNPJ sob o nº ....., por intermédio de seu representante legal o (a) Senhor (a) ....., portador (a) da Carteira de Identidade nº ....., CPF nº ....., DECLARA, para fins do disposto no inciso VII, do Artigo 4º da Lei nº 10.520/2002, que cumpre plenamente os requisitos de habilitação estabelecidos no instrumento convocatório.

.....  
Local e data

.....  
Representante legal



IBIRACU

PREFEITURA MUNICIPAL DE IBIRACU

#### ANEXO IV

### MODELO DECLARAÇÃO DE SUPERVENIÊNCIA

Referência: Pregão Eletrônico nº 016/2021

A empresa: ....., inscrita no CNPJ sob o nº .....  
sediada na ....., declara, sob as penas da  
Lei, que até a presente data inexistem fatos supervenientes impeditivos para a sua participação  
no presente processo licitatório, na forma do Art. 9º, inciso III da Lei nº 8.666/93, assim como,  
não ter em seu quadro social parentes por matrimônio, consanguíneos até 2º grau ou por adoção  
do Prefeito, Vice- Prefeito, Vereadores ou Servidores Públicos, na forma do Art. 70 § 10º da Lei  
Orgânica Municipal, ciente da obrigatoriedade de declarar ocorrências posteriores.

.....

Local e data

.....,  
(Nome e assinatura do Declarante)  
Declarante)

RG nº .....  
(nº da identidade do



PREFEITURA MUNICIPAL DE IBIRACU

**ANEXO V**

**MODELO DECLARAÇÃO ATENDIMENTO AO INCISO XXXIII DO ART. 7º DA CONSTITUIÇÃO  
FEDERAL**

Referência: Pregão Eletrônico nº 016/2021

A empresa: ....., inscrita no CNPJ sob o Nº ....., por intermédio de seu representante legal o (a) Senhor (a) ....., portador da Carteira de Identidade Nº ..... e do CPF Nº ....., DECLARA, para fins do disposto no inciso V do Artigo 27 da Lei Nº 8.666, de 21 de junho de 1993, acrescido pela Lei N.º 9.854, de 27 de outubro de 1999, DOU de 28/10/1999, que não emprega menor de dezoito anos, em trabalho noturno, perigoso ou insalubre, e não emprega menor de dezesseis anos.

**Ressalva:** emprega menor, a partir de quatorze anos, na condição de aprendiz. (.....).

**Observação:** Em caso afirmativo, assinalar a ressalva acima.

.....  
Local e data

.....  
(Representante legal)



PREFEITURA MUNICIPAL DE IBIRACÚ

## ANEXO VI

### MINUTA DA ATA DE REGISTRO DE PREÇOS Nº \_\_\_\_/2021

**PREGÃO ELETRÔNICO Nº 016/2021**  
**PROCESSO Nº 315/2021 de 26/01/2021**

CONTRATO DE FORNECIMENTO QUE ENTRE  
SI CELEBRAM O MUNICÍPIO DE IBIRACÚ - ES  
E A EMPRESA: .....

Aos ..... dias do mês de ..... do ano de ....., o **MUNICÍPIO DE IBIRACÚ**, pessoa jurídica de direito público interno, com sede na Avenida Conde D'Eu, nº 486, Centro, Ibiracú – ES, inscrito no CNPJ sob o nº 27.165.208/0001-17, representado pelo Prefeito Exmº. Sr. **DIEGO KRENTZ**, casado, inscrito no CPF nº 005.455.600-71, RG 5.085.808.63-1 SPTC/RS, residente na Rua dos Sanhaços, nº 136, Ericina, Ibiracú – ES, CEP 29.670-000, em razão da classificação obtida no **Pregão Eletrônico nº 016/2021**, com base no que dispõe o art. 15 da Lei nº 8.666/93, regulamentado pelo Decreto Municipal nº 4.211/2009 **RESOLVE** registrar preços ofertados pela empresa ....., CNPJ nº ....., com sede na rua ....., nº --- - Bairro ..... - CEP ..... - .... Cidade/estado representada neste ato pelo Sr. ....., CPF nº ....., mais adiante denominada **COMPROMITENTE**, nos termos das cláusulas abaixo descritas.

#### CLÁUSULA PRIMEIRA - DO OBJETO

1.1 - O objeto da presente Ata é o Registro de Preços para obtenção da melhor proposta com a finalidade de **contratação de empresa especializada para fornecimento de 50 (cinquenta) unidades de latão de aço de 200 kg (duzentos quilos), pintados com tinta antiferrugem de cor verde e com furos no fundo para o escoamento de água predominante das chuvas**, conforme autorização no processo administrativo de nº 315/2021 de 26/01/2021, a pedido da Secretaria Municipal de Obras, Serviços e Infraestrutura - SEMOSI, conforme **Anexo I**.

1.2. A existência de preços registrados não obrigará a Administração a dele se utilizar, facultada a realização de licitação específica ou a contratação direta para a aquisição pretendida nas hipóteses previstas na Lei, assegurando-se ao beneficiário do registro a preferência de fornecimento em igualdade de condições.

1.3. Diante da necessidade de utilização do objeto cujo preço aqui está registrado o Município expedirá a correspondente Autorização de Fornecimento, documento mediante o qual, **exclusivamente**, deverá o **COMPROMITENTE** promover a entrega do objeto, sem prejuízo de outros que por força legal devam acompanhá-lo.

1.4. Os materiais deverão ser entregues na Rua Ciro Anselmo Cecato, s/nº, Bairro São Cristóvão, Ibiracú/ES, CEP 29670-000, ou no local especificado na Ordem de Fornecimento, no prazo





## PREFEITURA MUNICIPAL DE IBIRACÚ

máximo de 10 (dez) dias úteis, contados após o recebimento da referida Ordem de Fornecimento, no qual será estabelecido o horário para recebimento dos materiais.

1.5. A Dotação Orçamentária para fazer face ao objeto da Licitação correrá a conta do Orçamento, a saber:

### **CLÁUSULA SEGUNDA - DO PREÇO**

**2.1.** O valor global desta Ata é de R\$ ..... (extenso), sendo que os preços unitários a serem pagos constam no **ANEXO** desta Ata conforme descrito na cláusula primeira deste instrumento e neles estão inclusos todas as espécies de tributos, diretos e indiretos, encargos sociais, seguros, fretes, material, mão-de-obra e quaisquer despesas inerentes à compra.

**2.2.** Os preços registrados serão fixos e irrevogáveis, ressalvado o disposto na cláusula terceira deste instrumento.

### **CLÁUSULA TERCEIRA – DO REEQUILÍBRIO ECONÔMICO-FINANCEIRO**

**3.1.** O preço registrado poderá ser revisto em decorrência de eventual redução daqueles praticados no mercado, ou de fato que eleve o custo dos bens registrados.

**3.1.1.** Quando, por motivo superveniente, o preço registrado tornar-se superior ao preço praticado pelo mercado, o órgão gerenciador poderá:

**a)** Negociar com o compromitente visando a redução de preços e sua adequação ao praticado pelo mercado;

**b)** liberar o compromitente do compromisso assumido, em face da impossibilidade de êxito na adequação do preço;

**3.2.** Quando o preço de mercado tornar-se superior aos preços registrados o **MUNICÍPIO** poderá, a requerimento do **COMPROMITENTE**, promover a revisão do preço registrado.

**3.2.1.** O requerimento de reequilíbrio da equação econômico-financeira deverá demonstrar o desequilíbrio havido minuciosamente por meio de memória de cálculo e a modificação dos encargos ser proporcional ao mesmo, e ser documentalmente comprovada.

**3.2.2.** Dentre os fatos ensejadores da revisão, não se incluem aqueles eventos dotados de previsibilidade, cujo caráter possibilite à parte interessada a sua aferição ao tempo da formulação/aceitação da proposta, bem como aqueles decorrentes exclusivamente da variação inflacionária, uma vez que inseridos, estes últimos, na hipótese de reajustamento, modalidade que não será admitida neste registro de preços, posto que a sua vigência não ultrapassa o prazo de 12 (doze) meses de sua assinatura.

**3.2.3.** Na hipótese do órgão gerenciador verificar que o preço registrado não lhe é vantajoso poderá revogar a ata, sem aplicação de sanção administrativa.



## PREFEITURA MUNICIPAL DE IBIRACÚ

**3.2.4.** Não será concedida a revisão quando:

- a) Ausente a elevação de encargos alegada pela parte interessada;
- b) O evento imputado como causa de desequilíbrio houver ocorrido antes da formulação da proposta definitiva ou após a finalização da vigência da Ata;
- c) Ausente o nexo de causalidade entre o evento ocorrido e a majoração dos encargos atribuídos à parte interessada;
- d) A parte interessada houver incorrido em culpa pela majoração de seus próprios encargos, incluindo-se, nesse âmbito, a previsibilidade da ocorrência do evento.

### **CLÁUSULA QUARTA - DO CANCELAMENTO DO REGISTRO DE PREÇOS**

**4.1.** O Registro de preço poderá ser cancelado nas seguintes hipóteses:

**4.1.1.** Unilateralmente pela Administração, quando:

- a) O compromitente não cumprir as exigências do instrumento convocatório que deu origem ao registro de preços;
- b) O compromitente não formalizar **Contrato** decorrente do Registro de Preços ou não tenha retirado o instrumento equivalente no prazo estabelecido, sem a aceitação da justificativa pela Administração;
- c) O compromitente der causa à rescisão administrativa do **Contrato** decorrente do Registro de Preços;
- d) Em qualquer das hipóteses de inexecução total ou parcial dos serviços ou fornecimento decorrente do Registro de Preços;
- e) Os preços registrados se apresentarem superiores aos praticados pelo mercado;
- f) Por razões de interesse público, devidamente fundamentado;

**4.1.2.** Pelo compromitente quando, mediante solicitação formal, comprovar estar impossibilitado definitivamente de cumprir as exigências do instrumento convocatório que deu origem ao registro de preços, sem prejuízo das sanções previstas no Decreto nº 4.211/2009.

**4.2.** A comunicação do cancelamento do preço registrado nos casos previstos no subitem 4.1.1 será feita mediante correspondência ao compromitente.

**4.2.1.** No caso de não localização do compromitente, a comunicação será feita mediante publicação no Diário Oficial.

**4.3.** A solicitação do compromitente para cancelamento do preço registrado deverá ser formulada com antecedência mínima de 60 (sessenta) dias do término do prazo de validade do registro de preços, facultada a Administração a aplicação das penalidades previstas no edital, caso não aceitas as razões do pedido, sendo sempre assegurado ao solicitante o Princípio do Contraditório e da Ampla Defesa.

### **CLÁUSULA QUINTA - DA SUSPENSÃO DOS PREÇOS REGISTRADOS**

**5.1** Os preços registrados poderão ser suspensos nos seguintes casos:

- a) pelo Órgão Gerenciador quando por ele julgado que o compromitente esteja temporariamente impossibilitado de cumprir as exigências do processo licitatório que deu origem ao registro de



## PREFEITURA MUNICIPAL DE IBIRACÚ

preços ou, ainda, por interesse do Município, ressalvadas as contratações já levadas a efeito até a data da decisão;

**b)** pelo comprometente, mediante solicitação por escrito, quando comprovar estar temporariamente impossibilitado de cumprir as exigências do processo licitatório que deu origem ao registro de preços.

### **CLÁUSULA SEXTA - DO PAGAMENTO**

**6.1.** O pagamento pelos produtos efetivamente fornecidos e aceitos será efetuado em até 30 (trinta) dias, mediante apresentação das Notas Fiscais/Faturas, devidamente aceitas e atestadas pelo órgão competente, vedada antecipação, observado o disposto no art. 5º da lei nº 8.666/93.

**6.2.** Na emissão das Notas Fiscais, o **FORNECEDOR** deverá descrever o objeto obrigatoriamente, com o contido em sua proposta, considerando ainda o quantitativo solicitado na **AF**.

**6.3.** Os pagamentos poderão ser sustados pelo **MUNICÍPIO** nos seguintes casos:

**a)** Não cumprimento das obrigações assumidas que possam de qualquer forma prejudicar o **MUNICÍPIO**;

**b)** Inadimplência de obrigações pelo **FORNECEDOR** para com o **MUNICÍPIO**, por conta do estabelecido nesta **AF**;

**c)** Não entrega dos materiais nas condições estabelecidas nesta **AF**;

**d)** Erros ou vícios nas Notas Fiscais/Faturas;

**e)** Avaria dos materiais fornecidos, de responsabilidade do **FORNECEDOR**;

**f)** Entrega dos materiais em desacordo com as condições estabelecidas na **ATA**;

**6.4.** Das notas fiscais/Faturas deverão constar, além dos preços da proposta aceita, o nº da agência bancária, o nome do banco e número da conta da empresa, nº do processo e da Autorização de fornecimento.

**6.5.** Ocorrendo erros nas Notas Fiscais/Faturas, as mesmas serão devolvidas ao **FORNECEDOR** para correção, ficando estabelecido que o prazo para pagamento será contado a partir da data de apresentação da nova Nota Fiscal/fatura.

**6.6.** O Setor Financeiro somente efetuará o pagamento mediante a comprovação da entrega do objeto, acompanhada dos seguintes documentos: comprovantes de regularidade perante o INSS, FGTS, Receita Federal, Estadual e Municipal da sede da empresa e do Município de Ibiracú, Certidão Positiva com Efeito de Negativa (CPFN) e/ou Certidão Negativa de Débitos Trabalhistas – CNDT, ficando a liberação do processo de pagamento, condicionada à efetiva comprovação de regularidade.

**6.7.** O **MUNICÍPIO** poderá deduzir dos pagamentos importâncias que porventura, a qualquer título, lhe forem devidas pelo **FORNECEDOR** em decorrência de inadimplemento das obrigações assumidas;



## PREFEITURA MUNICIPAL DE IBIRACÚ

**6.8.** É expressamente vedado ao **FORNECEDOR** à cobrança ou desconto de duplicatas através de rede bancária ou de terceiros.

**6.9. Para emissão da Nota Fiscal deverão ser considerados os seguintes dados:**

Secretaria Municipal de Educação - SEME – localizada no endereço: Av. João Alves da Motta Júnior, nº 109, Centro – IBIRACÚ – ES. Para fins de pagamento, a Contratada deverá emitir 01 (uma) Nota Fiscal, em nome da Prefeitura Municipal de Ibiracú (CNPJ nº 27.165.208/0001-17) com as respectivas quantidades de créditos e valores.

**6.10.** Ocorrendo atraso no pagamento e desde que não tenha sido o fornecedor quem lhe deu causa, poderá, a requerimento deste, ser lhe compensada a mora por meio da aplicação da seguinte fórmula:

$$EM = I \times N \times VP.$$

Onde:

EM = encargos moratórios;

N = número de dias entre a data prevista para o pagamento e a do efetivo pagamento;

VP = valor da parcela a ser paga;

I = 0,0001644 (índice de compensação financeira por dia de atraso, assim apurado  $I = (6/100) / 365$ ).

### CLÁUSULA SÉTIMA – DA VIGÊNCIA

**7.1.** A vigência da presente **ATA** será de **01 (um) ano**, não prorrogáveis, contados a partir do 1º (primeiro) dia útil após a data da publicação de seu extrato na Imprensa Oficial.

### CLÁUSULA OITAVA – DAS SANÇÕES ADMINISTRATIVAS

8.1- A CONTRATADA deverá observar rigorosamente as condições estabelecidas para o fornecimento do objeto deste contrato, sujeitando-se as penalidades constantes no artigo 7º da Lei nº 10.520/2002 e nos artigos 86 e 87 da lei nº 8.666/1993 e suas alterações, a saber:

8.2 – A empresa que quando convocado dentro do prazo de validade da sua proposta, não celebrar o contrato, deixar de entregar ou apresentar documentação falsa exigida para o certame, ensejar o retardamento da execução de seu objeto, não mantiver a proposta, falhar ou fraudar na execução do contrato, comportar-se de modo inidôneo ou cometer fraude fiscal, ficará impedido de licitar e contratar com a União, Estados, Distrito Federal ou Municípios e, será descredenciado no Sicafe, ou nos sistemas de cadastramento de fornecedores a que se refere o inciso XIV do art. 4º desta Lei, pelo prazo de até 5 (cinco) anos, sem prejuízo das multas previstas em edital e no contrato e das demais cominações legais.

8.3 – Pelo atraso injustificado na execução do contrato sujeitará o contratado à multa de mora, na forma prevista no instrumento convocatório ou no contrato.

§ 1º A multa a que alude este artigo não impede que a Administração rescinda unilateralmente o contrato e aplique as outras sanções previstas nesta Lei.



PREFEITURA MUNICIPAL DE IBIRACÚ

§ 2º A multa, aplicada após regular processo administrativo, será descontada da garantia do respectivo contratado.

§ 3º Se a multa for de valor superior ao valor da garantia prestada, além da perda desta, responderá o contratado pela sua diferença, a qual será descontada dos pagamentos eventualmente devidos pela Administração ou ainda, quando for o caso, cobrada judicialmente.

8.4 - Pela inexecução total ou parcial do contrato a Administração poderá, garantida a prévia defesa, aplicar ao contratado as seguintes sanções:

I - advertência;

II - multa, na forma prevista no instrumento convocatório ou no contrato;

III - suspensão temporária de participação em licitação e impedimento de contratar com a Administração, por prazo não superior a 2 (dois) anos;

IV - declaração de inidoneidade para licitar ou contratar com a Administração Pública enquanto perdurarem os motivos determinantes da punição ou até que seja promovida a reabilitação perante a própria autoridade que aplicou a penalidade, que será concedida sempre que o contratado ressarcir a Administração pelos prejuízos resultantes e após decorrido o prazo da sanção aplicada com base no inciso anterior.

§ 1º Se a multa aplicada for superior ao valor da garantia prestada, além da perda desta, responderá o contratado pela sua diferença, que será descontada dos pagamentos eventualmente devidos pela Administração ou cobrada judicialmente.

§ 2º As sanções previstas nos incisos I, III e IV deste artigo poderão ser aplicadas juntamente com a do inciso II, facultada a defesa prévia do interessado, no respectivo processo, no prazo de 5 (cinco) dias úteis.

§ 3º A sanção estabelecida no inciso IV deste artigo é de competência exclusiva do Ministro de Estado, do Secretário Estadual ou Municipal, conforme o caso, facultada a defesa do interessado no respectivo processo, no prazo de 10 (dez) dias da abertura de vista, podendo a reabilitação ser requerida após 2 (dois) anos de sua aplicação.

8.5 - Pela recusa em aceitar o pedido de fornecimento e/ou instrumento equivalente, dentro do prazo estabelecido, a CONTRATADA se sujeitará à multa de 10% (dez por cento) sobre o valor total do contrato.

8.6 - Salvo ocorrência de caso fortuito ou de força maior, devidamente justificada e comprovada, o não cumprimento, por parte da CONTRATADA das obrigações assumidas, ou a infringência de preceitos legais pertinentes, serão aplicadas, segundo a gravidade da falta, as seguintes penalidades:

a)- multa de 0,2% (dois décimos por cento) ao dia, calculada sobre o valor do fornecimento realizado com atraso, até o décimo dia corrido; após o que, aplicar-se-á a multa prevista na alínea "b".

b)- multa de 20% (vinte por cento), sobre o valor total da inadimplência referente aos itens constante da ordem de Fornecimento, na hipótese de qualquer das obrigações assumidas.

c)- Cancelamento da contratação e suspensão temporária do direito de licitar com o CONTRATANTE, bem como o impedimento de com ele contratar, pelo prazo de até 02 (dois) anos, na hipótese de descumprimento integral de, no mínimo, uma Ordem de Fornecimento ou descumprimento parcial de mais de uma Ordem de Fornecimento.



## PREFEITURA MUNICIPAL DE IBIRACU

d)- Constatada a inveracidade de qualquer das informações fornecidas pela CONTRATADA, esta sofrerá suspensão temporária do direito de licitar e impedimento de contratar com o CONTRATANTE pelo prazo de 12 (doze) meses.

8.7 - A aplicação de multas aqui referidas, independerá de qualquer interpelação, notificação ou protesto judicial, sendo exigíveis, desde a data do ato, fato ou omissão que tiver dado causa à notificação extrajudicial

**8.8.** As penalidades previstas no Decreto nº 4.211/2009 poderão ser aplicadas independente de transcrição para o Instrumento Convocatório.

8.9 - De forma constitucional é assegurado a ampla defesa, e o contraditório, sendo entre eles a defesa prévia.

### **CLÁUSULA NONA – DO ACOMPANHAMENTO E FISCALIZAÇÃO**

**9.1.** A execução desta **ATA** será acompanhada e fiscalizada pelo órgão gerenciador do Registro de Preços, nos termos do Decreto Municipal 4.211/2009 e por meio da Portaria nº 21.108/2021.

### **CLÁUSULA DÉCIMA – DA UTILIZAÇÃO DA ATA DE REGISTRO DE PREÇOS**

10.1. A presente Ata de Registro de Preços poderá ser utilizada por órgãos interessados, desde que autorizados pela Prefeitura Municipal de Ibiracú.

10.2. As contratações decorrentes desta Ata somente serão autorizadas pela Prefeitura Municipal de Ibiracú, por intermédio da Secretaria Municipal de Governo, Articulação Política e Institucional, mediante Autorização de Pedido de Utilização da Ata de Registro de Preços, vedada a adesão pela União, Estado e Distrito Federal e acima do quantitativo máximo.

**10.3.** O quantitativo decorrente das adesões à Ata de Registro de Preços não poderá exceder, na totalidade, ao quádruplo do quantitativo de cada item registrado na Ata de Registro de Preços para o órgão gerenciador e órgãos participantes, independente do número de órgãos não participantes que aderirem.

**10.4.** As aquisições ou contratações oriundas das atas de registro de preços aderidas não poderão exceder por órgão ou entidade, a 100 % (cem por cento) dos quantitativos dos itens do instrumento convocatório e registrados para o órgão gerenciador e órgãos participantes.

**10.5.** Obriga-se o Compromitente a manter-se durante toda a vigência desta **ATA** em compatibilidade com as obrigações por ela assumidas, como também todas as condições de habilitação e qualificação exigidas na licitação.

### **CLÁUSULA DÉCIMA PRIMEIRA – DAS OBRIGAÇÕES DAS PARTES**

#### **11.1. DA CONTRATADA**

a) Executar as atividades em conformidade com o descrito no Edital;



PREFEITURA MUNICIPAL DE IBIRACÚ

- b) Emitir nota fiscal/fatura do serviço prestado para pagamento.
- c) Estar em condições de prestar os serviços/fornecer os materiais a partir da data da assinatura do contrato e manter essa condição na vigência do instrumento;
- d) Executar os serviços/ fornecer os materiais, objeto do contrato, rigorosamente em conformidade com todas as suas condições;
- e) Assumir integral responsabilidade por danos causados ao Contratante e/ou a terceiros, decorrentes da execução parcial ou total dos serviços/ fornecimento dos materiais, isentando-o de todas as reclamações que surjam subsequentemente, sejam elas resultantes de atos de seus prepostos, ou de qualquer pessoa física ou jurídica envolvida na execução dos serviços;
- f) Não transferir a outrem, no todo ou em parte, o objeto do contrato, sem previa e expressa anuência da contratante;
- g) Não possuir em seu quadro de pessoal, empregados com menos de 18 (dezoito) anos, em trabalho noturno, perigoso ou insalubre e de 16 (dezesesseis) anos, em qualquer trabalho, salvo na condição de aprendiz, a partir dos 14 (quatorze) anos nos termos do inciso XXXIII do Art. 7º da Constituição Federal de 1988 (Lei nº 9.854/99);
- h) Manter, durante a vigência do contrato, as condições de habilitação e qualificação necessárias para a contratação com a Administração Pública, apresentando sempre que exigidos os comprovantes de regularidade fiscal, jurídica, técnica e econômica;
- i) Comunicar o contratante de imediato e por escrito qualquer tipo de irregularidade que possa ocorrer durante a vigência do Contrato/Ata Registro Preços;
- j) Comunicar ao contratante, com antecedência, os motivos que eventualmente impossibilitem a prestação dos serviços/fornecimento dos materiais no prazo estipulado;
- k) Responsabilizar-se por quaisquer encargos ou despesas com a equipe de trabalho.

#### **11.2 - DA CONTRATANTE**

- a) Efetuar os pagamentos devidos à Contratada, na forma e no prazo estabelecidos;
- b) Atestar nas notas fiscais quanto a execução dos serviços/fornecimento do objeto.
- c) Fornecer todos os elementos básicos e dados complementares necessários para execução dos serviços/ fornecimento dos materiais;
- d) Notificar à Contratada, por escrito, quaisquer imperfeições, falha ou irregularidades constatadas nos serviços/materiais, para que sejam adotadas as medidas corretivas necessárias;
- e) Assegurar os recursos orçamentários e financeiros para custear a prestação do serviço/aquisição materiais;



PREFEITURA MUNICIPAL DE IBIRACÚ

- f) Rejeitar a prestação dos serviços/materiais que não atenda aos requisitos constantes neste Edital;
- g) Acompanhar e fiscalizar a execução do contrato, por representante da Administração, que atestará a prestação de serviço/fornecimento dos materiais de forma correta;
- h) Exigir o cumprimento de todos os compromissos assumidos pela contratada;
- i) Prestar as informações e esclarecimentos que venham a ser formalmente solicitados pela contratada, fornecer documentos e demais elementos que possuir e pertinentes a execução do contrato/fornecimento dos materiais;
- j) Aplicar as penalidades legais, em caso de inexecução total ou parcial do Contrato/Ata Registro Preços, observado o devido processo legal.

**CLÁUSULA DÉCIMA SEGUNDA - DO FORO**

**12.1.** Fica eleito o Foro da Comarca de Ibiracú, para dirimir quaisquer dúvidas, porventura oriunda da presente **ATA DE REGISTRO DE PREÇOS**.

E por estarem justos e acordados, assinam a presente **Ata** em 03 (três) vias de igual teor e forma juntamente com 02 (duas) testemunhas, igualmente signatárias.

Ibiracú - ES, ..... de ..... de 2021.

**DIEGO KRENTZ**  
PREFEITO MUNICIPAL  
CONTRATANTE

---

**CONTRATADA**

**TESTEMUNHAS:**

- 1. \_\_\_\_\_
- 2. \_\_\_\_\_